

投資事業評価調書(新規)

課室名	道路保全課	記入責任者職氏名 (担当者氏名)	道路保全課長 藤井 良啓 (交通施設係長 中尾 兼人)	内線	4389 (4399)
-----	-------	---------------------	--------------------------------	----	----------------

事業種目	交通安全 施設整備	事業名	事業区間	総事業費	約 6.9億円 (内用地補償費約 3.4億円)
		交通安全施設等整備事業 (主)加古川三田線	三木市口吉川町 楮原～殿畑		
所在地				着工予定年度	完成予定年度
三木市口吉川町殿畑				平成21年度	平成26年度
事業目的			事業内容		
<p>当該区間の大半が無歩道で、小学生は大きく迂回を余儀なくされており、また、自転車通学をしている中学生・高校生は、大型車により危険な状況となっている。そこで歩道を整備をすることにより、地域の安全な暮らしを守る。</p>			<p>歩道整備 (片側) L = 1,260 m W = 2.0m (2.5) m 現況 歩道無し (一部0.4m) (負担割合 国1/2 県1/2)</p>		
評価視点					
(1)必要性		<ul style="list-style-type: none"> ・当該区間は、三木市口吉川地区の中心に位置し、沿道には口吉川小学校、郵便局、診療所、JA兵庫みらい、私立デ伊ビセンター等が立地している。 ・当該区間の一部にある狭い歩道が口吉川小学校の通学路に指定されているものの、大半の区間に歩道が無いため、小学生は山側へ大きく迂回を余儀なくされている。(口吉川小学 84人) ・また、当該区間の西側に星陽中学校 (6人)、三木高校 (30人)、東側に吉川高校 (53人) が自転車通学をしており、大型車が接近して危険な状況となっている。 ・自動車交通量、歩行者・自転車交通量が多く、大型車混入率(14.4%)も高い。(自動車9,773台/日、歩行者57人/12hr、自転車87台/12hr) ・当該区間にバス停が3箇所あり、1日当り28便運行している。 ・過去5年間に自転車、歩行者の交通事故が4件発生している。 ・このうち過去5年間に死亡事故が2件発生している。(H15:1件、H19:1件) ・死傷事故率 (53.4人/億台km) 			
[周辺状況]					
[交通状況]					
[交通事故]					
(2)有効性・効率性		<ul style="list-style-type: none"> ・通学路として利用している小学生・中学生・高校生の安全を確保できる。 ・住民参加による交通安全総点検実施し (H19.9.27実施、5人参加) 歩道の必要性について地域の理解を得ている。 ・事業計画について、地元自治会に意見聴取し合意形成を図っており、円滑な事業執行環境が整っている。 			
[効果]					
[事業執行環境]					
(3)環境適合性		<ul style="list-style-type: none"> ・歩道部の透水性舗装により、雨水を地下に還元するとともに道路交通環境の改善が図れる。 ・車道部に排水性舗装を採用し、交通事故防止を図るとともに、沿道環境の改善を行う。 			
(4)優先性		<ul style="list-style-type: none"> ・交通量が多く、通学生は危険な状況にあり、早期の対策が必要である。 ・地元 (生活安全活動推進協議会) から通学生の安全確保のため歩道整備を要望されている。 			

概要図

歩道整備
 (主)加古川三田線
 三木市口吉川町
 (交通安全施設等整備事業)

歩道整備 L=1,260m, W=2.0(2.5)m

至三田

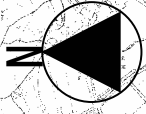

私立口吉川診療所

口吉川駐在所

県道西脇口吉川神戸線

口吉川郵便局

口吉川小学校

口吉川公民館

JAみらい

デイサービスセンター

兵庫県地方道加古川三田線

八幡神社

美濃川

県道西脇口吉川神戸線

楯原公民館

星陽やすらぎセンター

吉川IC

口吉川小学校

至加古川

凡例

- | | | |
|--------|-----|--|
| 国道 | 道 | |
| 県道 | 道 | |
| 既設歩道 | 区間 | |
| 事業区間 | 区間 | |
| 小学生通学路 | 通学路 | |
| 中学生通学路 | 通学路 | |



標準断面図

整備前

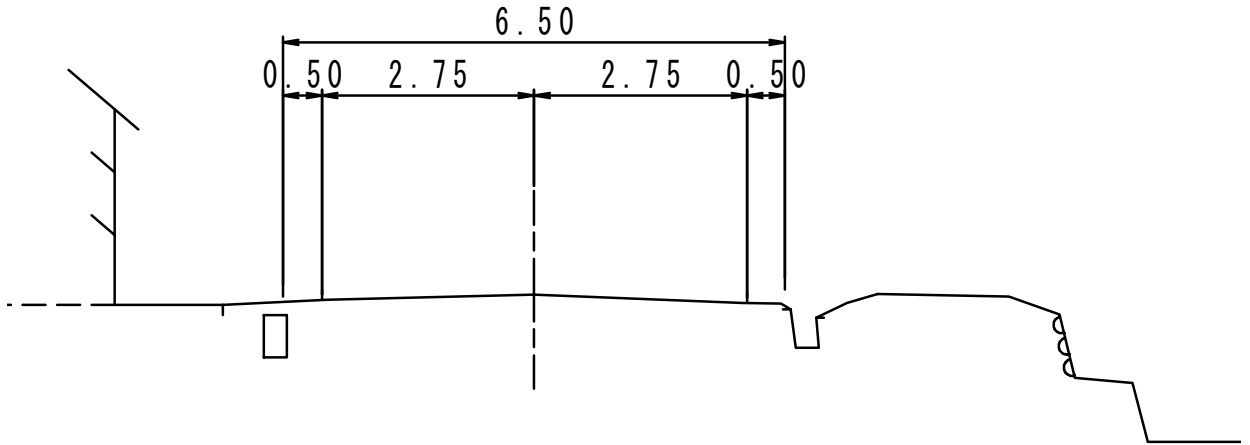

整備後

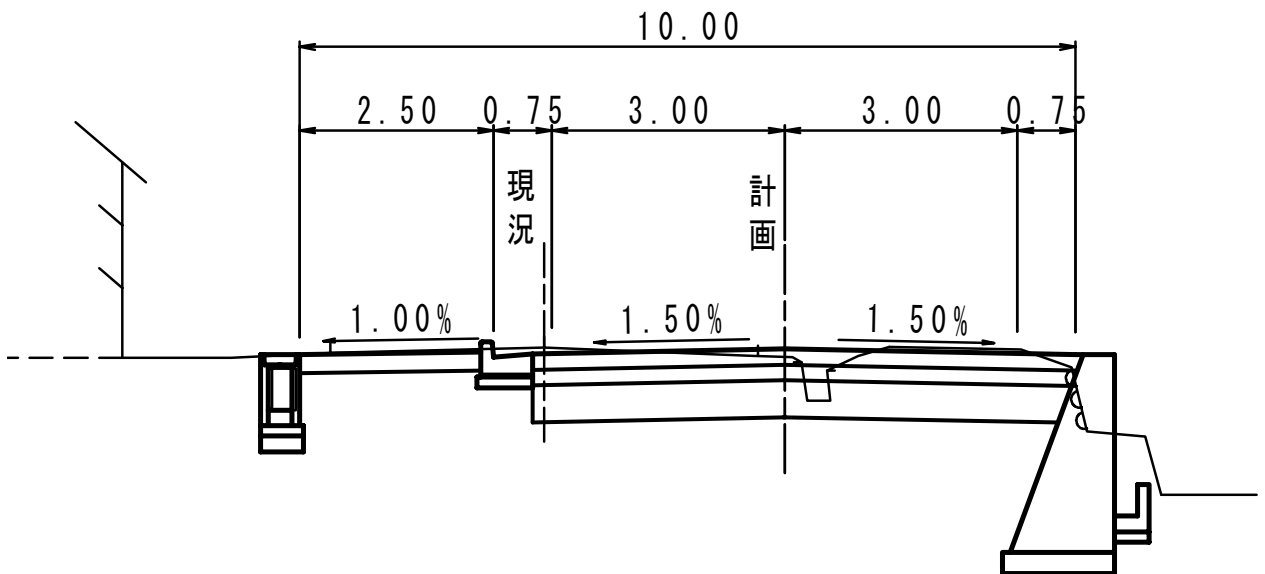

事業スケジュール

内容	工 程					
	H21	H22	H23	H24	H25	H26
測定	■	■				
用買		■■■■■				
工事			■	■	■■■■■	

通学状況写真



通学状況写真



現況迂回通学状況



現況写真:(主)加古川三田線

起 点

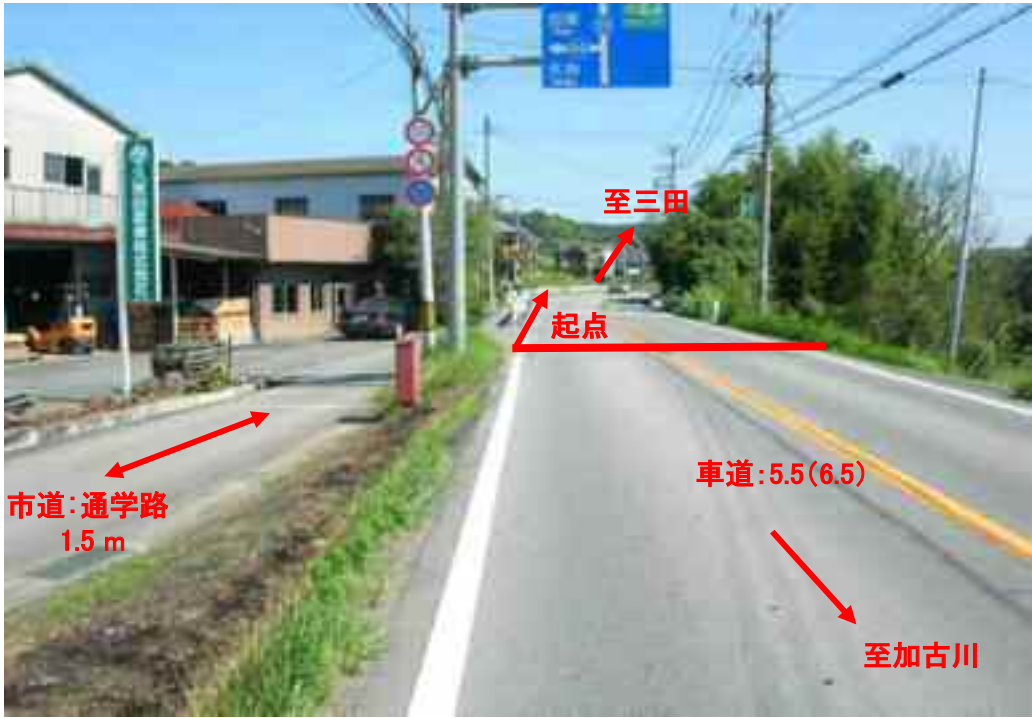

終 点

